

PLU/CLU 153 et 153 F Condens

CLU 153 F (F) Condens

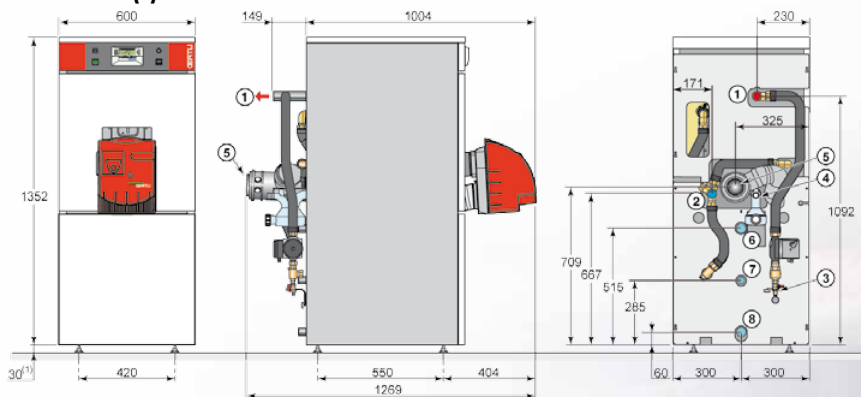

Homologation et conditions d'utilisation	
Chaudière	
Certificat CE	N° 1312BU179R
Homologation évacuation gaz de combustion	B23p, C13, C33, C93x
Pression maximale de service	3 bar
Température plage de fonctionnement	30 - 90°C
Température maximale de service	90°C
Thermostat de sécurité (arrêt de la chaudière)	110°C
Raccordement électrique	230V / 50 Hz - 6A
Préparateur e.c.s.	
Température maximale de service	70°C
Pression maximale de service	7 bar
Pression maximale d'utilisation	10 bar

PLU 153 (F) Condens

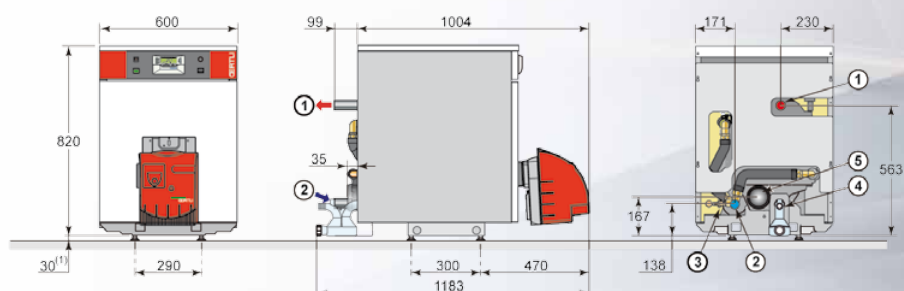

Index Description

- 1 PLU/CLU 153 (F) : départ chauffage R 1"1/4
- 2 Retour chauffage R 1"1/4
- 3 Robinet de vidange, raccordement tuyau Ø int. 14 mm
- 4 Evacuation des condensats, raccordement tuyau Ø int. 22 mm
- 5 PLU/CLU 153 (F) : évacuation gaz de combustion Ø 80 mm
- 6 Départ eau chaude sanitaire G 1"
- 7 Circulation R 3/4" (facultatif)
- 8 Entrée eau froide sanitaire G 1"

Caractéristiques techniques	Unité	PLU 153 Condens	CLU 153 Condens	PLU 153 F Condens	CLU 153 F Condens
Raccordement évacuation des fumées	Type	Cheminée	Cheminée	Ventouse	Ventouse
Puissance nominale à 40/30°C	kW	25,6	25,6	25,6	25,6
Température des fumées à puissance nominale 40/30°C	°C	< 55	< 55	< 55	< 55
Puissance nominale à 80/60°C	kW	24	24	24	24
Température des fumées à puissance nominale 80/60°C	°C	80	80	80	80
Puissance enfournée	H _i	kW	25	25	25
	H _s	kW	26,7	26,7	26,7
Rendement annuel jusqu'à (calcul suivant norme)	%	104,4	104,4	104,4	104,4
Rejets NOx - (CO)	mg/kWh	< 90 (< 10)	< 90 (< 10)	< 90 (< 10)	< 90 (< 10)
Rendement 30 % Pn température retour 30°C	H _i	%	102,6	102,6	102,6
	H _s	%	95,9	95,9	95,9
Type de brûleur	OECONOx	OEN 162 LEV	OEN 162 LEV	OEN 162 LEV	OEN 162 LEV
Contenance en eau	L	25	25	25	25
Perte de charge circuit d'eau à Δt = 20 K	mbar	44,7	44,7	44,7	44,7
Pression disponible à la buse en sortie de chaudière	Pa	8	8	8	8
Puissance électrique maximale absorbée (hors circulateur)	W	330	330	330	330
Capacité de stockage du préparateur e.c.s.	L	non concerné	110	non concerné	110
Débit continu e.c.s. à Δt 30°K (suivant norme EN 13203-1)	L / min	non concerné	19	non concerné	19
Puissance élec. maxi absorbée par le circulateur e.c.s. (CLU 153)	W	non concerné	85	non concerné	85
Poids à vide	kg	165	242	166	243



D'origine suisse, CERTLI est aujourd'hui une marque du Groupe BDR Thermea.

Tous les produits de chauffage et de production d'eau chaude sanitaire CERTLI répondent aux valeurs qui forgent l'image de la marque : simplicité d'utilisation, protection de l'environnement, économies d'énergie. Le développement et la production des matériels ou sous-ensembles sont assurés par les sites industriels du Groupe BDR Thermea situés en Alsace (France) et en Apeldoorn (les Pays-Bas).

La distribution et l'installation des produits CERTLI sont réalisées par des professionnels.



CERTLI Distribution Belgique n.v. - s.a.
Park Ragheno - Dellingsstraat 34 - 2800 Mechelen

Tél. +32 15 45 18 30
Fax +32 15 45 18 34
E-mail info@oertli.be

www.oertli.be

CERTLI, un choix de vie



CERTLI

PLU/CLU 153 et 153 F Condens

CHAUDIÈRES FIOUL AU SOL A CONDENSATION

CHAUFFAGE SEUL (PLU)

CHAUFFAGE AVEC PRODUCTION D'EAU CHAUDE SANITAIRE (CLU)

Puissance de 25,6 kW

**START
UP**

Investissement
rapidement rentable

Économie d'énergie
grâce à la condensation

Simplicité d'utilisation

rationele mazoutverwarming
optimaz
le chauffage au mazout rationnel

elite

ERTLI



ERTLI, un choix de vie

PLU/CLU 153 et 153 F Condens

CHAUDIÈRES FIOUL AU SOL A CONDENSATION

CHAUFFAGE SEUL (PLU)

CHAUFFAGE AVEC PRODUCTION D'EAU CHAUDE SANITAIRE (CLU)

Puissance de 25,6 kW

Les chaudières fioul à condensation de type PLU 153 (F) Condens (chauffage seul) ou CLU 153 (F) Condens (chauffage avec préparateur d'eau chaude sanitaire intégré) répondent exactement aux nouvelles contraintes induites par le développement durable :

- économie d'énergie, et par conséquent réduction d'émissions de gaz carbonique,
- technologie éprouvée garant d'une haute fiabilité,
- investissement rapidement rentable.

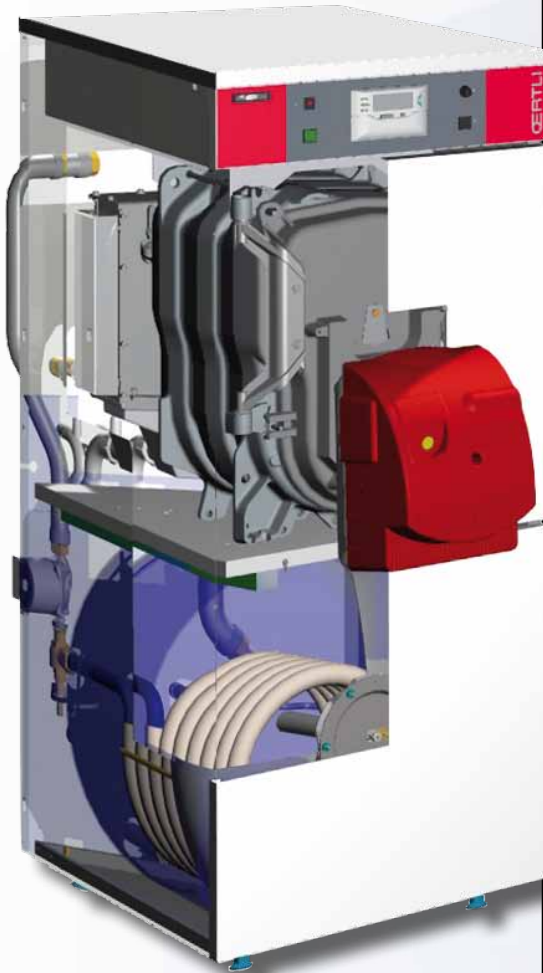

Les chaudières de la série PLU/CLU 153 Condens se déclinent en 4 exécutions :

- **PLU 153 Condens** : chauffage seul, raccordement cheminée
- **PLU 153 F Condens** : chauffage seul, flux forcé, raccordement par tubes concentriques 80/125
- **CLU 153 Condens** : chauffage et préparation e.c.s., raccordement cheminée
- **CLU 153 F Condens** : chauffage et préparation e.c.s., flux forcé, raccordement par tubes concentriques 80/125

La technologie de la condensation

En quelques années, la technologie de la condensation s'est imposée comme la technologie de référence dans la lutte contre le gaspillage d'énergie. A puissance égale, une chaudière à condensation permet d'économiser entre 15 à 40%* d'énergie par rapport à un système de chauffage classique. Il est rappelé que les économies d'énergie sont directement liées aux températures du circuit de chauffage. L'exploitation maximale d'une chaudière à condensation est obtenue avec des températures de 50-55°C au départ de la chaudière et de 35-45°C au retour de la chaudière. (* suivant l'âge de la chaudière)

Combustion **OECONOX**

Les chaudières PLU/CLU 153 Condens sont équipées d'un brûleur fioul OECONOX à « flamme bleue » qui assure une combustion avec de très faibles rejets en oxyde d'azote (NOx) et monoxyde de carbone (CO), bien inférieures aux valeurs limites imposées par le législateur.

Echangeur de chaleur

L'échangeur de chaleur des chaudières PLU/CLU 153 Condens se compose de 2 pièces maîtresses :

- un corps en fonte à triple parcours avec une chambre de combustion largement dimensionnée favorisant les échanges thermiques et un haut rendement,
- un échangeur-condenseur en céramique prémonté d'usine en sortie du corps en fonte permettant de récupérer la chaleur latente contenues dans les fumées.

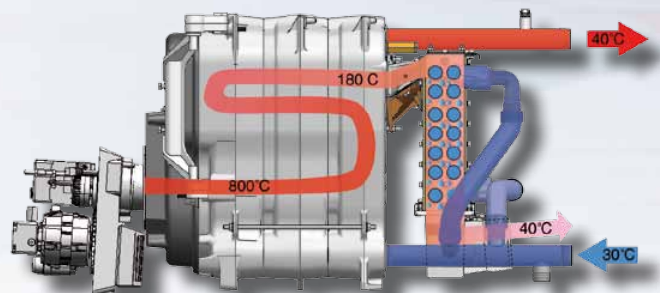

Préparation de l'eau chaude sanitaire

La version CLU 153 Condens intègre d'origine un préparateur d'eau chaude sanitaire de 110 L placé horizontalement sous la chaudière. Grâce à un serpentin largement dimensionné, ce préparateur délivre de l'eau chaude sanitaire en abondance à tout moment (19 L/min à Δt 30°C suivant EN 13203-1). De surcroît il est équipé d'une anode à courant auto-adaptatif OECOPROTECT® assurant une protection permanente de la cuve.



Tableau de commande

Le tableau de commande est livré avec un régulateur permettant le fonctionnement automatique d'un circuit direct par action sur le brûleur en fonction de la température extérieure (sonde extérieure livrée).



Le régulateur

Le régulateur peut être démonté du tableau de commande et déporté dans le volume habitable comme sonde d'ambiance programmable. Outre la commande d'un circuit de chauffage, le régulateur assure également la priorité d'eau chaude sanitaire en cas de raccordement d'un préparateur e.c.s. avec sa sonde d'eau chaude sanitaire.

Raccordement d'un ballon solaire ou préparateur d'eau chaude sanitaire indépendant

Si la production d'eau chaude sanitaire doit être assurée par un chauffe-eau solaire individuel ou tout autre ballon indépendant, alors il convient de choisir la chaudière du type PLU 153 Condens avec un kit de liaison (colis EA 116) comprenant un purgeur, un clapet anti-retour, une pompe de charge ainsi que les tuyauteries et pièces nécessaires au raccordement hydraulique chaudière/préparateur. Sans oublier de commander la sonde e.c.s. (AD 212).

Filtre-dégazeur Tigerloop (obligatoire)

Cette option sert à filtrer les saletés et à éliminer les bulles d'air contenues dans le fioul. Le filtre-dégazeur Tigerloop est obligatoire pour un fonctionnement optimal du brûleur écologique OECONOX.



Bon à savoir

- Les condensats issus de la combustion du fioul étant acides (pH_2), leur neutralisation est conseillée avant rejet dans les eaux usées.
- Une chaudière à condensation consommant moins d'énergie, elle contribue à la réduction d'émissions de gaz carbonique CO_2 (gaz à effet de serre).

